



873 PROGRESS THROUGH DIVERSITY
SPALECK since 1869
conveying and separation technology



Il NUOVO Terex Finlay 873 è la soluzione ideale per l'utilizzo nelle applicazioni come la demolizione edilizia e il riciclaggio di materiali inerti, sabbia e ghiaia, terreno vegetale. Questo vaglio molto versatile può essere alimentato da un frantoio mobile cingolato, da una pala meccanica o da un escavatore.

CARATTERISTICHE

- Vagliatura virtualmente priva di ostruzioni nei piani superiore e inferiore grazie alla collaudata tecnologia Flip-Flow e ai componenti 3D.
- I segmenti di vagliatura 3D garantiscono estrema accuratezza in quanto impediscono il passaggio di frammenti allungati nel materiale intermedio.
- L'assenza di viti di montaggio nei tappeti del vaglio Flip-Flow rende superflue le operazioni di pulizia e riduce i tempi di manutenzione.
- Passerelle di accesso galvanizzate su entrambi i lati del vaglio.
- L'angolazione del nastro sopravaglio può essere regolata da 18° a 24°.
- Alimentatore a nastro da 1,2 mm di larghezza completo di tramoggia a ripiegamento manuale da 7 m³.

TRASPORTO & LAVORO

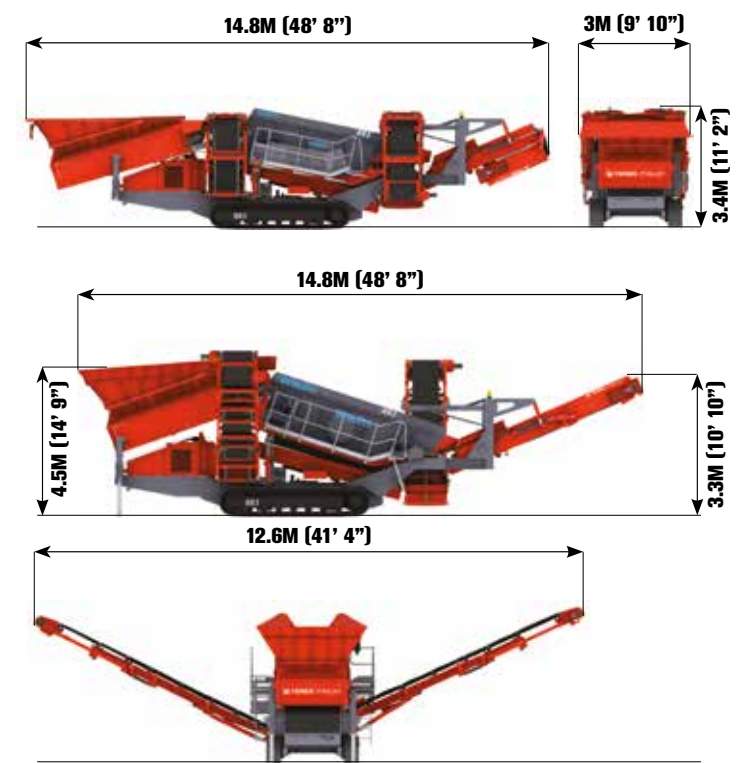

PESO

25,800KG (56,879LBS)
(CONFIGURAZIONE MACCHINA STANDARD)

