

TRASPORTO & LAVORO

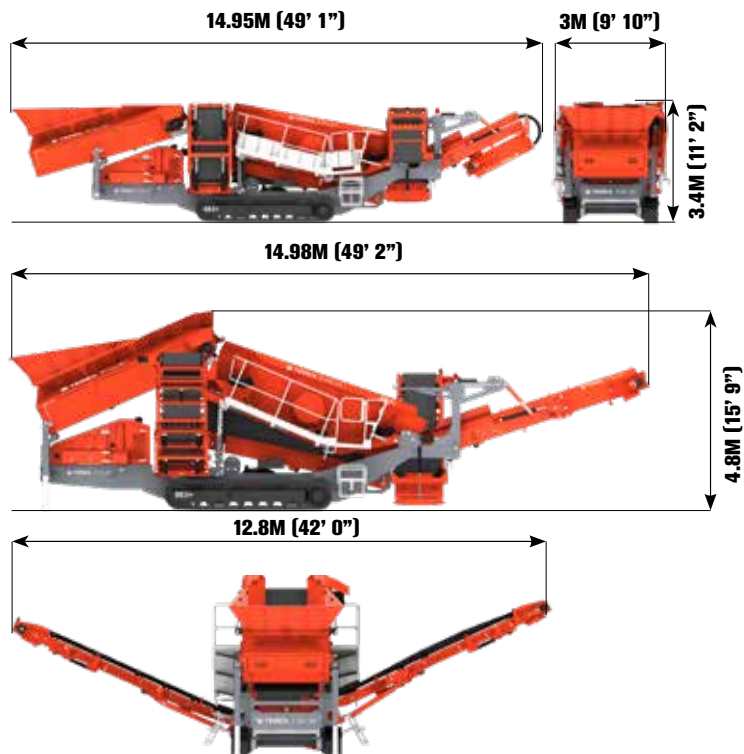

PESO

31,000KG (68,340LBS)
(CONFIGURAZIONE MACCHINA STANDARD)



883+

Il Terex Finlay 883+ ad alte prestazioni è concepito per operare dopo un frantoio primario o in modo indipendente come vaglio mobile cingolato a sé stante. Le applicazioni comprendono frantumazione, materiali di risulta di costruzione o di demolizione da estrazione, terreno di superficie, riciclaggio, sabbia, ciottoli, carbone e materiali inerti. L'impianto è in grado di lavorare un massimo di 500 tonnellate di prodotto all'ora e può essere alimentato da un frantoio mobile cingolato, da una pala meccanica o da un escavatore.

CARATTERISTICHE

- Il profilo ricurvo e la maggiore superficie del nuovo piano inferiore massimizzano la vagliatura dei materiali fini.
- Configurazione modulare del cassone di vaglio con piano superiore e inferiore entrambi da 4,8 m x 1,5 m (16' x 5').
- L'aggressivo cassone di vaglio può essere allestito con piani vaglianti dotati di barre a "T", griglie, maglia tessuta, piastre perforate, denti e dita in serie.
- Angolazione del cassone di vaglio regolabile idraulicamente tra 13° e 19°.
- Estremità di scarico del cassone di vaglio sollevabile idraulicamente di 500 mm per agevolare l'accesso e la sostituzione.