

# J-960

## BRITADOR DE MANDÍBULA



STRONG **HERITAGE**, STRONG **FUTURE**

 **FINLAY**®  
A TEREX BRAND

# J-960

## BRITADOR DE MANDÍBULA



O Finlay® J-960 é um britador de mandíbula móvel compacto e arrojado que incorpora um britador de mandíbula única de acionamento direto Terex, já comprovada, que proporciona alta capacidade com grandes capacidades de redução.

A usina apresenta uma tremonha para serviço pesado com grelha vibratória integrada e alimentador de bandeja como padrão. Seu tamanho compacto, excelente mobilidade e alta capacidade de britagem, mesmo em operações justas em operações de reciclagem e com pedras rígidas tornam o J-960 ideal para operadores de pequeno a médio portes.

### CARACTERÍSTICAS:

- O britador de mandíbula de abanadeira única robusto de alto desempenho oferece alta capacidade com taxas elevadas de redução.
- A tremonha de alimentação dobrável hidráulicamente que incorpora uma bandeja e um alimentador graduados para serviço pesado integrados.
- Descarga selecionável para transportador bypass ou conversor principal maximiza a produção e reduz o desgaste na câmara com a remoção do material fino antes de entrar na mandíbula.

### DIMENSÕES DE TRANSPORTE

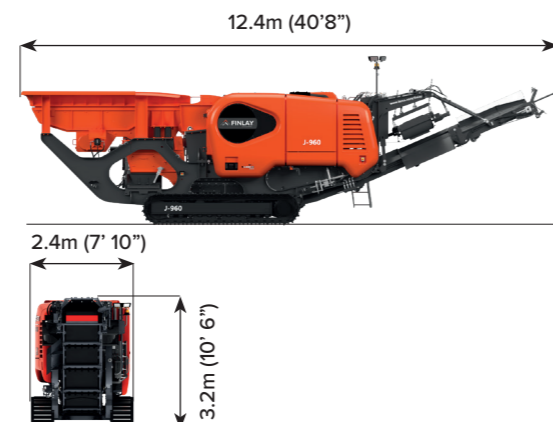

### DIMENSÕES DE TRABALHO

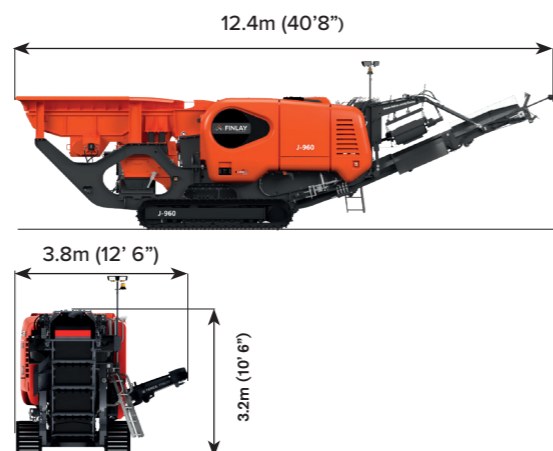

**PESO:** 28,000kg (61,730lbs)  
(with by-pass conveyor and single pole magnet options)

### 1 TREMONHA/ALIMENTADOR

Capacidade da tremonha: 3,6 m<sup>3</sup> (4,7 yd<sup>3</sup>)  
Altura de alimentação com funil padrão: 3,20m (10' 5")  
Alimentador vibratório Grizzly (vgf)  
Abertura da grade VGF: 50 mm (oferta padrão)  
Faixa de velocidade do VGF: 500 - 915 rpm

### 2 TRANSPORTADOR DE DESVIO (OPCIONAL)

Largura da correia: 600 mm (24")  
Altura de descarga: 2,0 m (6' 7")  
Hidraulicamente articulável para transporte

### 3 CÂMARA DE MANDÍBULA

Britador de mandíbula Terex de eixo único 900 mm x 600 mm (35" x 24")  
Arranjo de acionamento: Acionamento direto através de cintas de cunha  
Ação reversa para a eliminação de bloqueios  
Placa defletora - opcional  
Ajuste total do ajuste hidráulico lateral fechado  
Perfil do forro padrão: Dente Premium (18% Manganês)

### 4 SEPARADOR MAGNÉTICO (OPCIONAL)

Largura da correia: 750mm (30")  
Dirigir: Hidráulico

### 5 TRANSPORTADOR PRINCIPAL

Largura da correia: 800mm (32")  
Ângulo de operação: 22o  
Altura de descarga: 2,9 m (9' 6")  
Barras de impacto e revestimentos resistentes a desgaste no ponto de alimentação  
Raspador com especificação avançada no tambor da cabeça



### TELEMÁTICA T-LINK

O hardware e software telemático T-Link, juntamente com a assinatura gratuita de dados por sete anos, são instalados e instalados como padrão.





The material in this document is for information only and is subject to change without notice.

Finlay® assumes no liability resulting from errors or omissions in this document, or from the use of the information contained herein.

Due to continual product development we reserve the right to change specifications without notice. Product performance figures given in this brochure are for guidance purposes only, this information does not constitute an expressed or implied warranty or guarantee, but shows test examples. These results will vary depending on application. Photographs are for illustrative purposes only; some or all of the machines in the illustrations may be fitted with optional extras. Please check with your Dealer for details on optional extras.

Published and Printed in 2022

[www.terex.com/finlay](http://www.terex.com/finlay)

E: [sales@terexfinlay.com](mailto:sales@terexfinlay.com)

T: +44 28 82 418 700

