

# 684 2-DK

## TAMIS INCLINES



UN HÉRITAGE SOLIDE , UN AVENIR SOLIDE

 **FINLAY**<sup>®</sup>  
A TEREX BRAND



# 684 2-DK

## TAMIS INCLINES



Le crible Finlay® 684 est une machine compacte facilement transportable conçue pour permettre une installation et un démontage rapides.

Le crible dispose de deux grands étages inclinés de 4,3 m x 1,7 m. Cette grande surface permet d'atteindre des performances et des capacités de criblage exceptionnelles.

Le cribleur est équipé de coins de serrage rapide sur l'étage supérieur, de trappes d'accès et d'un système de tension hydraulique à l'étage inférieur pour minimiser les délais de changement de grille. Les trois convoyeurs de décharge sont ajustables et rabattables hydrauliquement pour le transport.

### CARACTÉRISTIQUES:

- Crible à deux étages de 4,3 m x 1,7 m avec accès complet par passerelles.
- Utilisation optimale de deux grands étages de 4,3 m x 1,7 m, pour une grande efficacité de criblage même avec les agrégats de petite taille.
- En associant le dispositif de tension de grilles à serrage par coin de l'étage supérieur, les trappes d'accès pratiques et la tension hydraulique à l'étage inférieur, les délais de remplacement et d'ajustage des grilles sont réduits au minimum.

### DIMENSIONS DE TRANSPORT

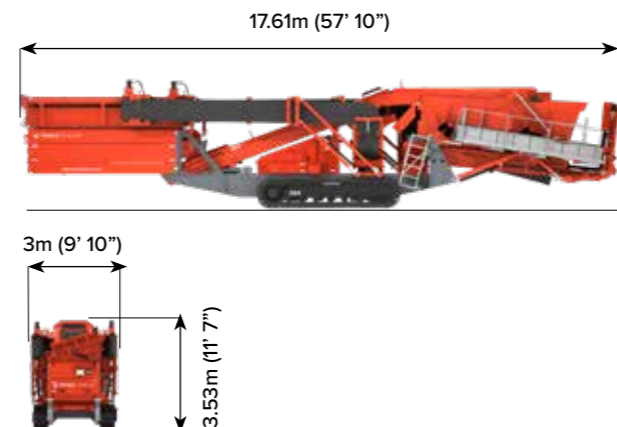

### DIMENSION DE TRAVAIL

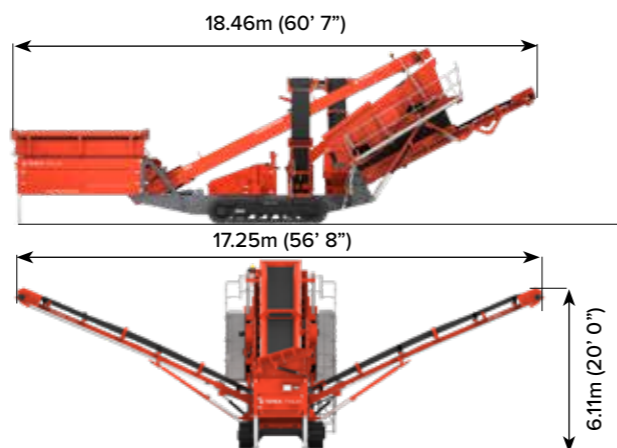

**POIDS OPÉRATIONNEL:** 28,750kg (63,380lbs)  
(Avec grille de basculement)

### 1 TRÉMIE/ALIMENTATEUR

Capacité de la trémie: 8m<sup>3</sup> (10.5yd<sup>3</sup>)  
Altura de alimentação: 3,45m (11' 4")  
Alimentação em largura: 4,77m (15' 8") (placas de asa de grade)

### 2 TRANSPORTADORES COM EXCESSO DE TAMANHO E DE QUALIDADE MÉDIA

Largura da correia: 650mm (26")  
Especificações da correia: Chevron 2 ply EP250  
Dobradura hidráulica  
Altura de Descarga: 4,76m (15' 7")  
Capacidade de estocagem: 194m<sup>3</sup> (254yd<sup>3</sup>)  
Stockpile capacity: 194m<sup>3</sup> (254yd<sup>3</sup>)

### 3 PRINCIPAL CONVEYOR

Largura da correia: 1m (40")  
Rodapé de aço em todo o comprimento do transportador  
3 números Placas anti-capotagem  
Transportador pode ser levantado enquanto

### 4 CRIBLE

Ambos os decks: 4,3m x 1,7m (14' x 5' 7")  
Ângulo de tela: 18° - 37°, ajuste hidráulico  
Placa de impacto de material resistente à abrasão  
Passarela de acesso galvanizado em ambos os lados e na parte superior da tela  
Área total de triagem: 14,6m<sup>2</sup> (156ft<sup>2</sup>)

### 5 TAPIS DE PRODUITS INTERMÉDIAIRES

Largura da correia: 650mm (26")  
Especificações da correia: Chevron 2 ply EP250  
Dobradura hidráulica  
Altura de Descarga: 4,76m (15' 7")  
Capacidade de estocagem: 194m<sup>3</sup> (254yd<sup>3</sup>)  
Stockpile capacity: 194m<sup>3</sup> (254yd<sup>3</sup>)

### 6 CONVEYOR FINES

Largura da correia: 1,2m (48")  
Ângulo de trabalho: Variável 25° (máximo)  
Altura padrão de descarga: 4,15m (13' 7")  
Capacidade de estoque: 106,3m<sup>3</sup> (139yd<sup>3</sup>) @ 25°



### TÉLÉMATIQUE T-LINK

Le matériel et le logiciel télématiques T-Link, ainsi qu'un abonnement gratuit de sept ans aux données, sont montés et installés de série.





The material in this document is for information only and is subject to change without notice.

Finlay® assumes no liability resulting from errors or omissions in this document, or from the use of the information contained herein.

Due to continual product development we reserve the right to change specifications without notice. Product performance figures given in this brochure are for guidance purposes only, this information does not constitute an expressed or implied warranty or guarantee, but shows test examples. These results will vary depending on application. Photographs are for illustrative purposes only; some or all of the machines in the illustrations may be fitted with optional extras. Please check with your Dealer for details on optional extras.

Published and Printed in 2022

[www.terex.com/finlay](http://www.terex.com/finlay)

E: [sales@terexfinlay.com](mailto:sales@terexfinlay.com)

T: +44 28 82 418 700

