

693+ PROGRESS THROUGH DIVERSITY
SPALECK since 1869
conveying and separation technology

TAMIS INCLINES



UN HÉRITAGE SOLIDE , UN AVENIR SOLIDE

 **FINLAY**®
A TEREX BRAND

TAMIS INCLINES



Le crible Finlay® 693+ Spaleck est le système mobile de criblage fin et de séparation le plus performant du marché.

Au coeur de ce dispositif se trouve un crible innovant puissant et hautement performant à 2 étages, conçu et fabriqué en Allemagne et doté de la technologie de pointe Flip-Flow sur les deux étages (supérieur et inférieur).

Avec ses capacités de traitement et ses nombreuses possibilités d'application, cette machine constitue la solution mobile sur chenilles idéale pour le traitement et la séparation des matériaux de recyclage, comme les scories d'incinération, les matériaux déchetés lourds et légers, la ferraille, les déchets électroniques, le compost, l'argile, la poussière de carrière, la chaux agricole, les composants en plastique, la biomasse, la terre végétale, les minerais et les agrégats, etc.

CARACTÉRISTIQUES:

- Les étages supérieur et inférieur Flip-Flow uniques garantissent un criblage optimal, même pour les matériaux difficiles.
- Crible à deux étages, chaque étage faisant 5,9m x 1,53m. Toiles de criblage souples : Pas de colmatage, contamination réduite.
- Les toiles de criblage souples, résistantes à l'usure, garantissent un flux de matériau efficace – montage sans vis et changement rapide.
- Peu d'entretien nécessaire, comme l'accélération importante sur les toiles souples garantissent un effet autonettoyant.

DIMENSIONS DE TRANSPORT

19.7m (64' 7")

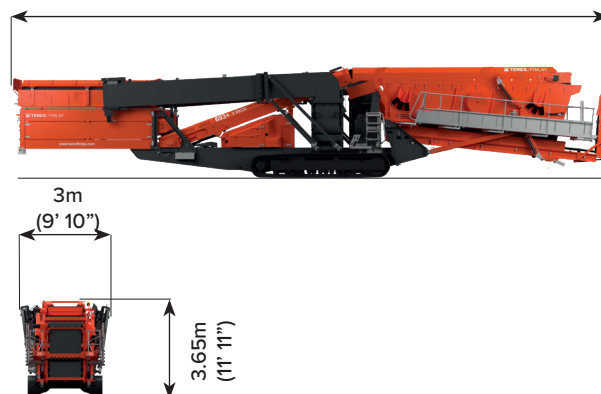

DIMENSION DE TRAVAIL

21.01m (68' 11")

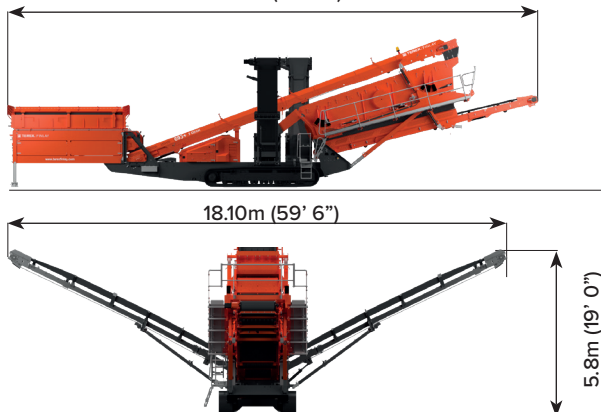

POIDS OPÉRATIONNEL: 34,850kg (76,831lbs)
AVEC GRILLE DE BASCULEMENT

1 BARREAUDAGE

Capacité de la trémie : 8 m³ (10,5 yd³)
 Hauteur d'alimentation : 3,67 m (12')
 Largeur d'alimentation : 4,77 m (15' 8") (plaques latérales à grille)
 Largeur de bande de l'alimentateur : 1,2 m (48")

2 CONVOYEURS DES REFUS/DES INTERMEDIAIRE

Largeur de bande : 800 mm (32")
 Spéc. bande : à chevrons, 3 plis, EP400
 Inclinaison en position de travail : 24°
 Déploiement hydraulique
 Hauteur de déchargement : 4,71 m (15' 5")
 Capacité de stockage : 193 m³ (252 yd³)

3 CONVOYEUR PRINCIPAL

Largeur de bande : 1,2 m (48")
 Réglage hydraulique
 Vitesse de bande : 92 m/min (302' par min)
 Jupes en acier pleine longueur

4 CONVOYEURS DES REFUS/DES INTERMEDIAIRE

Largeur de bande : 800 mm (32")
 Spéc. bande : à chevrons, 3 plis, EP400
 Inclinaison en position de travail : 24°
 Déploiement hydraulique

5 CRIBLE

Deux étages Flip-Flow de 5,9m x 1,53m (20' x 5') chacun
 La technologie Flip-Flow génère des accélérations élevées pour un criblage optimal, même pour les matériaux difficiles
 Angle d'inclinaison 18°
 Passerelles d'accès galvanisées des deux côtés et au sommet du crible
 Surface de criblage totale : 18,5 m² (200 ft²)

6 CONVOYEUR DE FINES

Largeur de bande : 1,2 m (48")
 Inclinaison en position de travail : variable 25° (max.)
 Vitesse : 92 m/min (302' par min)
 Hauteur de déchargement standard : 4,86 m (15' 95")



TÉLÉMATIQUE T-LINK

Le matériel et le logiciel télématiques T-Link, ainsi qu'un abonnement gratuit de sept ans aux données, sont montés et installés de série.

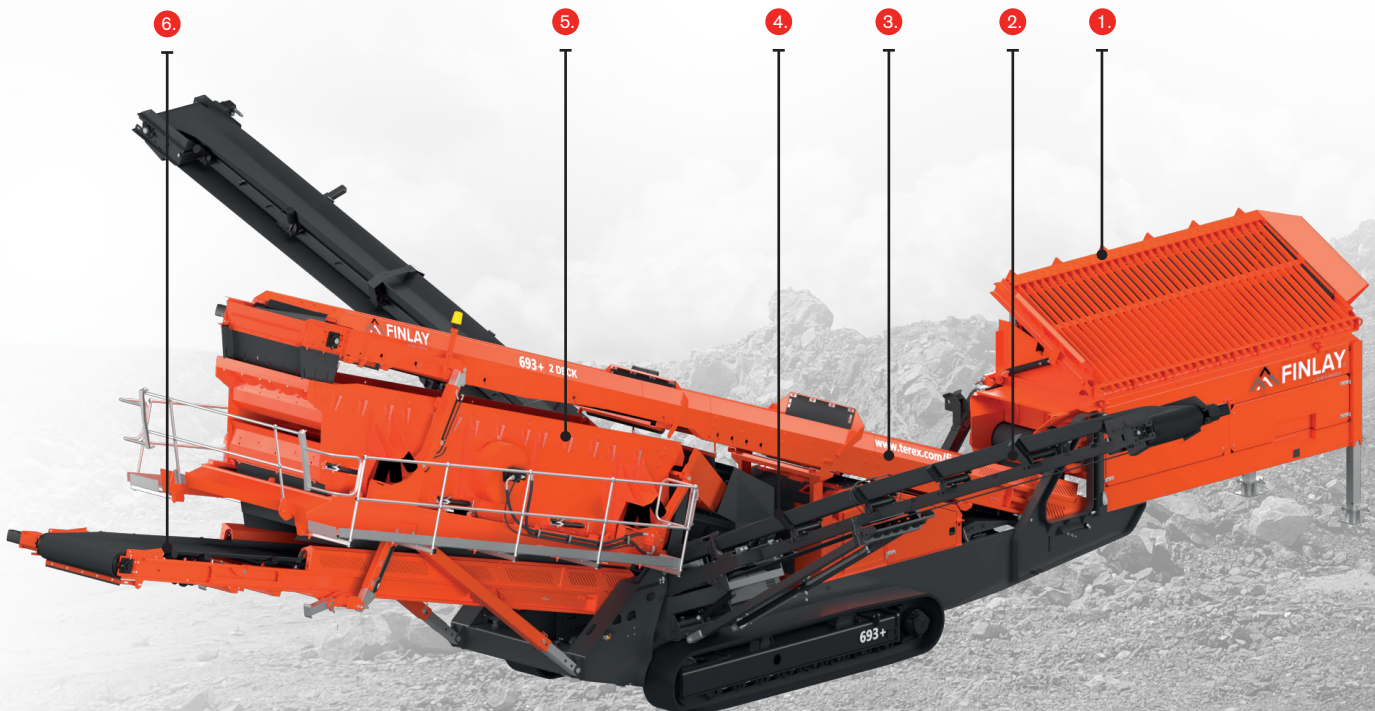



The material in this document is for information only and is subject to change without notice.

Finlay® assumes no liability resulting from errors or omissions in this document, or from the use of the information contained herein.

Due to continual product development we reserve the right to change specifications without notice. Product performance figures given in this brochure are for guidance purposes only, this information does not constitute an expressed or implied warranty or guarantee, but shows test examples. These results will vary depending on application. Photographs are for illustrative purposes only; some or all of the machines in the illustrations may be fitted with optional extras. Please check with your Dealer for details on optional extras.

Published and Printed in 2022

www.terex.com/finlay

E: sales@terexfinlay.com

T: +44 28 82 418 700

