

860

SCHWERLASTSIEBE



STARKES ERBE, STARKE ZUKUNFT

 **FINLAY**[®]
A TEREX BRAND

860

SCHWERLASTSIEBE



Die mobile Finlay® 860 Vorsiebanlage ist ein kompaktes und aggressives, nach vorne ausgerichtetes Schwerlastsieb. Diese äußerst vielseitige und hoch flexible Anlage bietet Spitzenleistungen bei der Primär- und Sekundärzerkleinerung, z. B. bei der Verarbeitung von Zuschlagstoffen, Sand und Kies, Mutterböden, Bauschutt und Recycling-Anwendungen auf begrenztem Raum.

Die vollkommen eigenständige Anlage ist hydraulisch klappbar und in weniger als 30 Minuten transportbereit. Die wahlweise Beschickung durch einen Brecher, eine Siebanlage oder einen Lader macht sie ideal für Lohnunternehmen und kleine Betreiber.

MERKMALE:

- Der Hochleistungssiebkasten kann mit Bofor-Rosten, Maschensieben, Harfensieben, Lochblech und Fingersieben ausgestattet werden.
- Die modulare Bauweise sorgt für eine herausragende Durchsatzleistung des effizienten und aggressiven 2,77 m x 1,22 m (9' 1" x 4') Siebkastens.
- Die Längskonfiguration des Antriebsaggregats bietet den Bedienern einfachen Zugang zum Motorraum für Wartung und Service.
- Serienmäßige Ausstattung mit T-Link Telematik-Hardware und Software sowie kostenlosem 7-jährigen Datenabonnement.

TRANSPORTMAßE

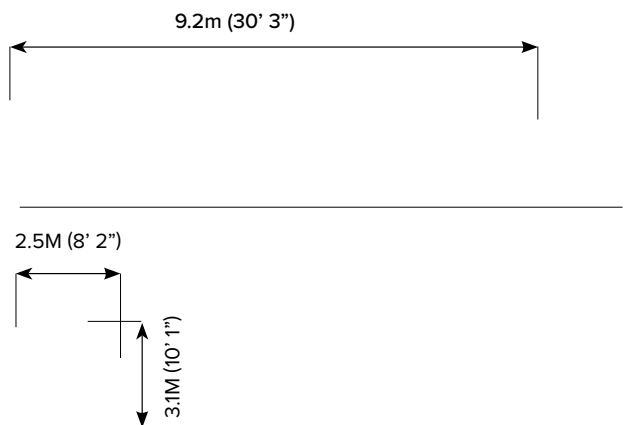

ARBEITSMASSE

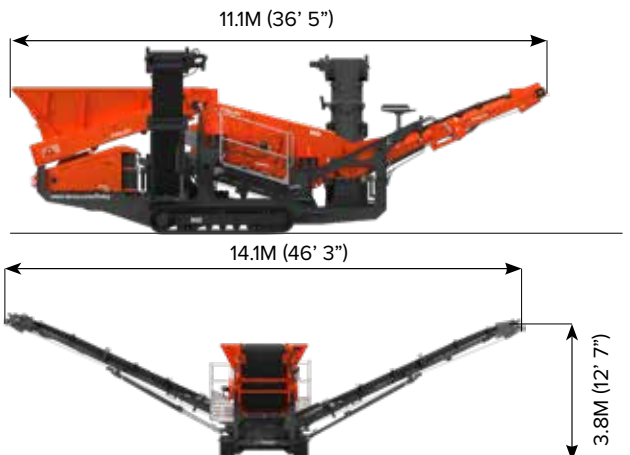

TRANSPORTGEWICHTL: 16,700KG (36,817LBS)
STANDARD-MASCHINENKONFIGURATION

1 TRICHTER / ZUFÜHRUNG

Trichterkapazität: 2,9m³ (3,8yd³)

Einfüllhöhe: 3,08m (10' 1")

Einzugsbreite: 2,19m (7' 2")

2 FAHRWERK

Breite des Schuhs: 400 mm (16")

Dual Speed Tracking

Neigbarkeit: 36° (langsam) 16° (schnell)

Nachlaufwinkel: 9° min

3 SIEBKASTEN

Oberes Deck: 2,77m x 1,22m (9' 1" x 4')

Unteres Deck: 2,68m x 1,22m (8' 10" x 4')

Fester Winkel: 14°

Gesamtfläche der Abschirmung: 6.7m² (72ft²)

4 FEINGUT-FÖRDERER

Riemenbreite: 650mm (2' 2")

Fester Winkel: 25°

Abwurfhöhe: 3,82m (12' 7")

Haldenkapazität: 83m³ (108yd³)

5 MIDGRADE-FÖRDERER

Gurtbreite: 650mm (26")

Fester Winkel: 25°

Abwurfhöhe: 3,64m (11' 11")

Haldenkapazität: 72m³ (94yd³)max

6 ÜBERGRÖSSENFÖRDERER

Gurtbreite: 1000mm (40")

Fester Winkel: 23°

Entladehöhe: 3,03m (9' 11")

Haldenkapazität: 41m³ (54yd³) max



T-LINK TELEMATIK

T-Link Telematik-Hardware und -Software sowie ein kostenloses Datenabonnement für sieben Jahre sind serienmäßig eingebaut und installiert.

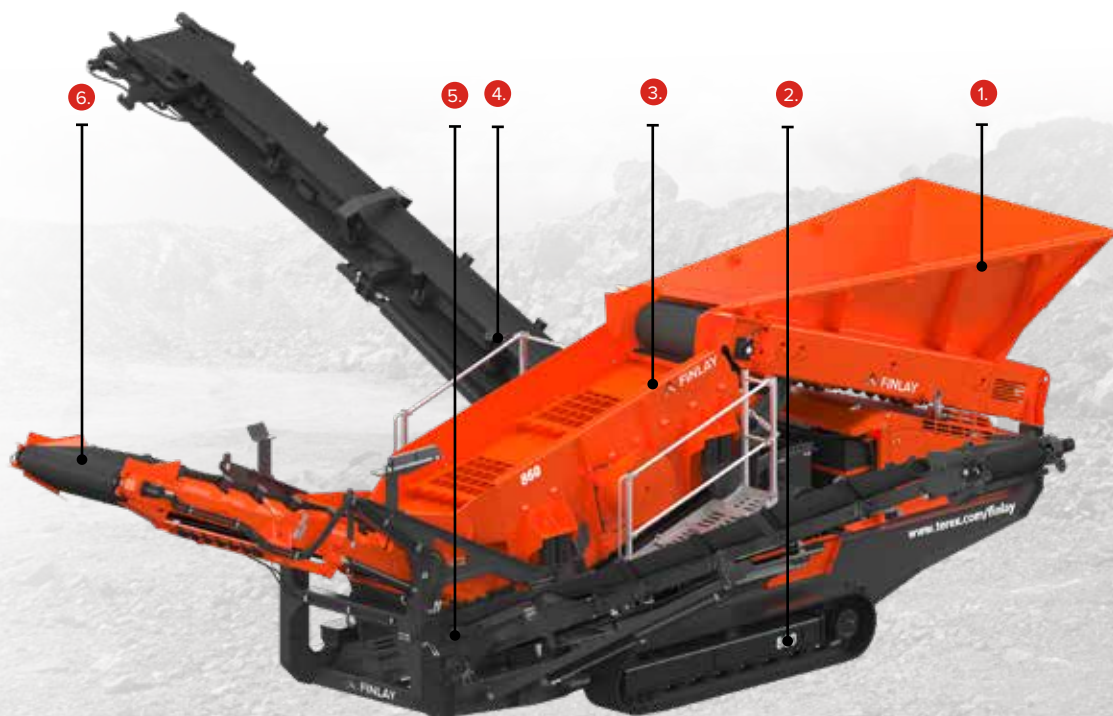



The material in this document is for information only and is subject to change without notice.

Finlay® assumes no liability resulting from errors or omissions in this document, or from the use of the information contained herein.

Due to continual product development we reserve the right to change specifications without notice. Product performance figures given in this brochure are for guidance purposes only, this information does not constitute an expressed or implied warranty or guarantee, but shows test examples. These results will vary depending on application. Photographs are for illustrative purposes only; some or all of the machines in the illustrations may be fitted with optional extras. Please check with your Dealer for details on optional extras.

Published and Printed in 2022

www.terex.com/finlay

E: sales@terexfinlay.com

T: +44 28 82 418 700

