

J-960

FRANTOIO A MASCELLE



GRANDE TRADIZIONE SOLIDO FUTURO

 **FINLAY**[®]
A TEREX BRAND

J-960

FRANTOIO A MASCELLE



Finlay® J-960 è un frantoio a mascella mobile compatto e aggressivo che integra un collaudato frantoio a mascella a singola ginocchiera a trasmissione diretta Terex in grado di fornire capacità elevata e ottima riduzione dei materiali. La macchina è dotata di una tramoggia per impiego gravoso con alimentatore vibrante grizzly e a piastre di serie.

Le sue dimensioni compatte, l'eccezionale mobilità e l'elevata capacità di frantumazione persino alle rigorose impostazioni nelle attività di riciclaggio e lavorazione di rocce dure fanno della J-960 la macchina ideale per gli operatori di piccole dimensioni.

CARATTERISTICHE:

- Un certo numero di caratteristiche innovative del design sono state costruite per migliorare il flusso del materiale attraverso una maggiore distanza, migliori punti di accesso per la manutenzione e una maggiore facilità di manutenzione.
- La camera della mascella a trasmissione diretta è dotata di una funzione di sblocco che massimizza il tempo di attività.
- La camera della mascella è dotata di un sistema di regolazione idraulica completa del cuneo per una regolazione rapida e facile in loco del CSS della mascella, che riduce al minimo i tempi di inattività.
- Il trasportatore principale riprogettato con 440 mm (1' 5") di spazio sotto la ganascia riduce al minimo le restrizioni quando si opera in applicazioni di riciclaggio.

DIMENSIONI IN ASSETTO DA TRASPORTO

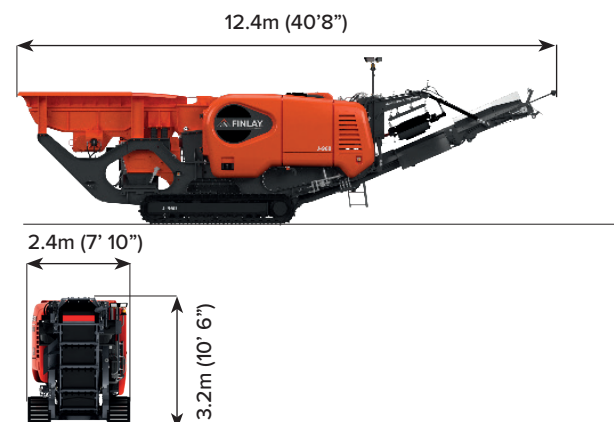

DIMENSIONI DI LAVORO

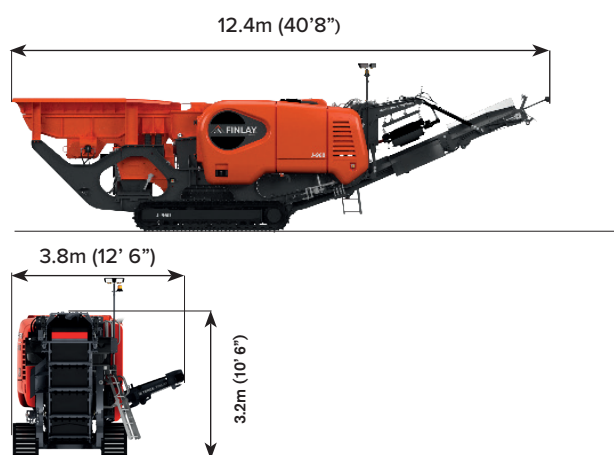

PESO OPERATIVO: * 28,000kg (61,730lbs)
 (con trasportatore by-pass e opzioni di magnete unipolare)

1 TRAMOGGIA/ALIMENTATORE

Capacità tramoggia: 3,6 m³ (4,7yd³)
 Altezza di alimentazione con tramoggia standard: 3,20 m (10' 5")
 Alimentatore vibrante grizzly (vgf)
 Apertura alimentatore grizzly: 50 mm (offerta standard)
 Regime motore del grizzly: variabile, 500-915 giri/min

2 NASTRO DI BY-PASS (OPZIONALE)

Larghezza nastro: 600 mm (24")
 Altezza di scarico: 2,0 m (6' 7")
 Ripiegamento idraulico per il trasporto

3 CAMERA A MASCELLE

Frantoio a mascella a singola ginocchiera Terex 900 mm x 600 mm (35" x 24")
 Tipo di trasmissione: trasmissione diretta con cinghie a cuneo
 Funzione di marcia indietro per eliminare gli intasamenti - disponibile da gennaio 2018
 Deflettore - opzionale
 Regolazione idraulica del lato chiuso
 Mascelle di serie con profili premium (18% manganese)

4 SEPARATORE A MAGNETE (OPZIONALE)

Larghezza del nastro: 750mm (30")
 Azionamento: Idraulico

5 NASTRO PRINCIPALE

Larghezza nastro: 800 mm (32")
 Inclinazione di lavoro: 22o
 Velocità: 110-120 m/min nominale
 Altezza di scarico: 2,9 m (9' 6")
 Barre antiurto e rivestimenti antiusura sul punto di alimentazione
 Raschiatore ad alte prestazioni sul tamburo di testa



TELEMATICA T-LINK

L'hardware e il software telematico T-Link e l'abbonamento gratuito ai dati per sette anni sono montati e installati di serie.





The material in this document is for information only and is subject to change without notice.

Finlay® assumes no liability resulting from errors or omissions in this document, or from the use of the information contained herein.

Due to continual product development we reserve the right to change specifications without notice. Product performance figures given in this brochure are for guidance purposes only, this information does not constitute an expressed or implied warranty or guarantee, but shows test examples. These results will vary depending on application. Photographs are for illustrative purposes only; some or all of the machines in the illustrations may be fitted with optional extras. Please check with your Dealer for details on optional extras.

Published and Printed in 2022

www.terex.com/finlay

E: sales@terexfinlay.com

T: +44 28 82 418 700

