

# 693+

傾斜スクリーナー



しっかりとした財産, 有望な未来

 **FINLAY**<sup>®</sup>  
A TEREX BRAND

# 693+

## 傾斜スクリーナー



次世代693+傾斜スクリーンは、碎石、採掘、砂と砂利、石炭、木片、表土での用途において、生産量の多い生産者の需要を満たすように開発されました。

新型の高エネルギースクリーンボックスは、フルサイズの6.1m x 1.53m (20' x 5')デッキを2基装備し、微細で粘着性があり汚れた材料を処理することができます。

大型のホッパー/フィーダーは可変速度ベルトフィーダーに適合していて、材料の一貫したフローを確保します。またリモート先端グリッドやダブルデッキ振動グリッドにも適合します。

油圧システムも更新され、動力と効率性の最適なバランスをとっています。またパワーバックはより低いエンジン速度で操作するように設計し、性能を犠牲にすることなく長期間における費用効果を高めています。オプションでハイブリッドパワーバックが利用できます。

### 特長:

- ▶ 搭載された製品コンベア用のシンプルで再設定可能な折り畳み機構により、容易な展開と扱いやすい操作。
- ▶ 標準装備の油圧折り畳み式通路で現場での効率性を改善し、スクリーンボックスの迅速な展開が可能。
- ▶ 2基の20' x 5' (6.1m x 1.53m) デッキを最大限に利用して、全体サイズが小さくても超高効率なスクリーニング能力を発揮します。
- ▶ スクリーンボックスの角度は油圧で18° ~ 30° に調整できます。
- ▶ 7年間無料でデータの購読ができるT-リンクテレマティクスのハードウェアとソフトウェアは、標準で装備され、インストール済みです。

### 輸送寸法

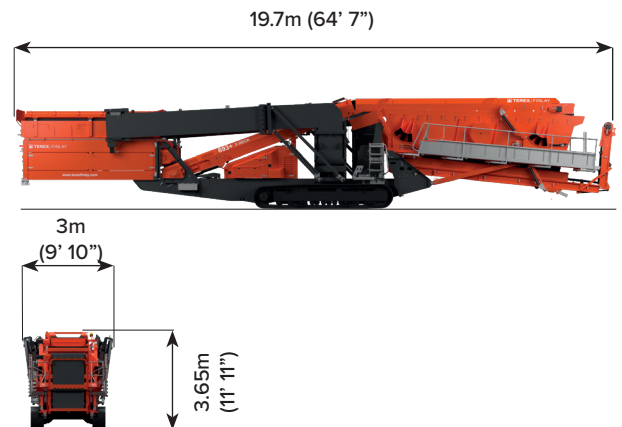

### 作業寸法

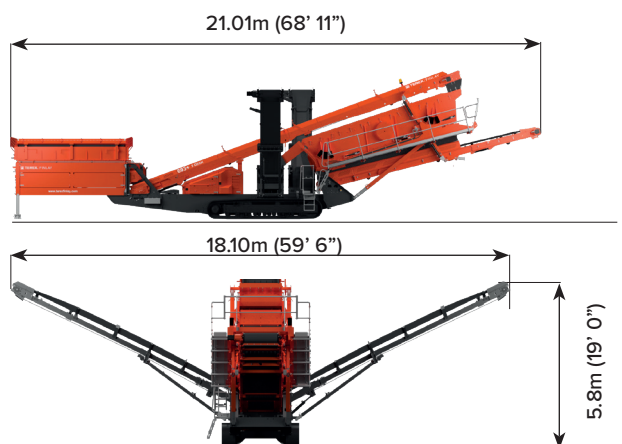

輸送時寸法: 33,050kg (72,900lbs)\*  
ティッピンググリッド付き

### ① ホッパー/フィーダー

ホッパー処理能力: 8m<sup>3</sup> (10.5yd<sup>3</sup>)  
 フィード高: 2.5m (8' 2") - グリッドなし  
 フィード幅: 4.2m (13' 9")  
 ベルトフィーダーのベルト幅: 1.2m (48")

### ② オーバーサイズコンベア

ベルト幅: 800mm (32")  
 作用角: 22°  
 油圧折り畳み式  
 荷下ろし高さ: 5.1m (16' 9")

### ③ メインコンベア

ベルト幅: 1.2m (48")  
 油圧式荷下ろしの高さ調整  
 スチールエプロンの完全長のコンベア

### ④ 中間サイズコンベア

ベルト幅: 800mm (32")  
 作用角: 22°  
 油圧折り畳み式  
 荷下ろし高さ: 5.1m (16' 9")

### ⑤ スクリーンボックス

全デッキ: 6.1m x 1.53m (20' x 5')  
 油圧折り畳み式通路  
 スクリーン角度: 18° - 32°、油圧により調整  
 総スクリーニング領域: 18.7m<sup>2</sup> (200ft<sup>2</sup>)

### ⑥ ファイン・コンベヤー

ベルト幅: 1.2m (48")  
 作業角度 可変27.5° (最大)  
 標準排出高さ: 5.5m (18フィート1インチ)  
 ストックパイル容量: 159m<sup>3</sup> (208yd<sup>3</sup>)



### T-LINKテレマティクス

T-Linkテレマティクスのハードウェアとソフトウェア、そして7年間の無料データサブスクリプションが標準で装備されています。

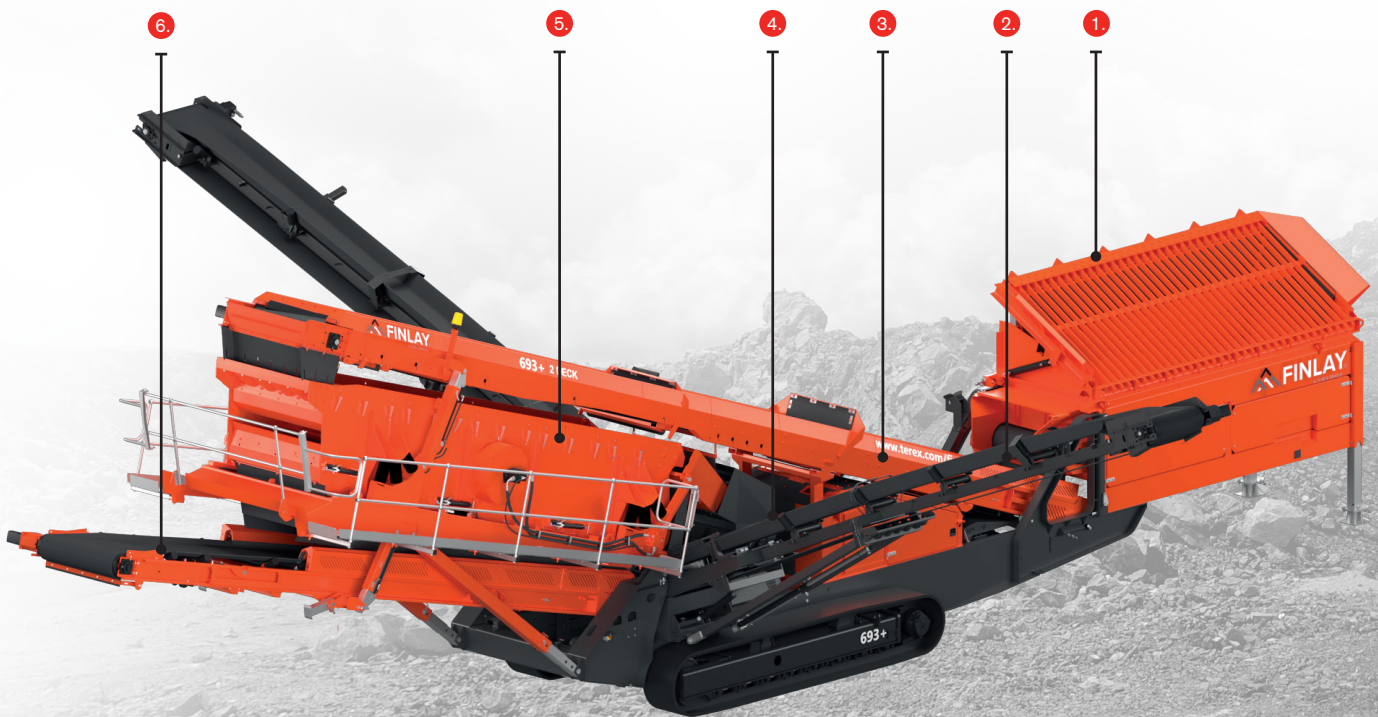



The material in this document is for information only and is subject to change without notice.

Finlay® assumes no liability resulting from errors or omissions in this document, or from the use of the information contained herein.

Due to continual product development we reserve the right to change specifications without notice. Product performance figures given in this brochure are for guidance purposes only, this information does not constitute an expressed or implied warranty or guarantee, but shows test examples. These results will vary depending on application. Photographs are for illustrative purposes only; some or all of the machines in the illustrations may be fitted with optional extras. Please check with your Dealer for details on optional extras.

Published and Printed in 2022

[www.terex.com/finlay](http://www.terex.com/finlay)

E: [sales@terexfinlay.com](mailto:sales@terexfinlay.com)

T: +44 28 82 418 700

