

693+ PROGRESS THROUGH DIVERSITY
SPALECK since 1869
conveying and separation technology

傾斜スクリーナー



しっかりとした財産, 有望な未来

 **FINLAY**®
A TEREX BRAND

傾斜スクリーナー



Finlay® 693+ Spaleckは、アンダーサイズのスリーニングと選別を行う移動式機械としては究極の存在です。この機械の中心にあるのは、上部、下部両方のデッキに最新のフリップフローテクノロジーを備えた、ドイツ製の高性能かつ強力な、2デッキ式の画期的なスクリーンボックスです。処理能力が高いうえに用途も広いので、焼却スラグ、シュレッダーの軽破砕物、重破砕物、金属スクラップ、電子機器スクラップ、堆肥、粘土、採石粉、石灰石骨材、プラスチック破片、バイオマス、表土、鉱石、骨材など、リサイクル素材の処理、分離を行う究極のけん引移動式ソリューションが実現できます。

特徴:

- 上部、下部両方のデッキに独特のフリップフローテクノロジーが装備されているので、扱いの難しい材料であっても高度なスクリーニングが可能。
- ダブルデッキスクリーンボックス(各デッキは5.9m x 1.53m (20' x 5'))。
- ブラインディング防止スクリーニングマット(汚れにくい)。
- ダイナミックな耐摩耗性スクリーニングマットで材料を効率よく流すことが可能。取り付けにねじを使わないので、短時間で交換が可能。

輸送寸法

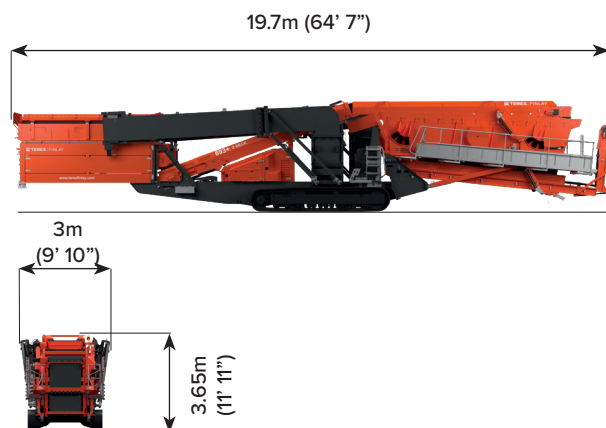

作業寸法

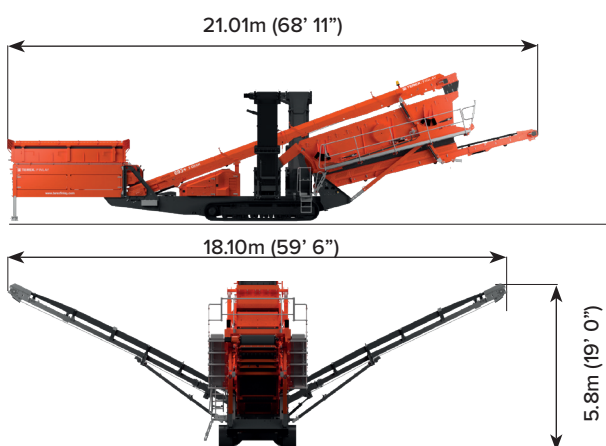

輸送時寸法: 34,850kg (76,831lbs)
 ティッピンググリッド付き

① ホッパー/フィーダー

ホッパー容積: 8m³ (10.5yd³)
 投入高さ: 3.67m (12')
 投入幅: 4.77m (15' 8") (グリッドウィングプレート)
 ベルトフィーダーベルト幅: 1.2m (48")

② オーバーサイズ/中間サイズコンベア

ベルトの幅: 800mm (32")
 ベルト仕様: 山形EP400、3層
 作用角: 24°
 油圧で折りたたみ
 荷下ろし高: 4.71m (15' 5")
 貯蔵容積: 193m³ (252yd³)

③ 本体のコンベア

ベルトの幅: 1.2m (48")
 油圧で調整
 ベルト速度: 92 mpm (302'/分)
 コンベアの全周を覆ったスカート(スチール製)

④ オーバーサイズ/中間サイズコンベア

ベルトの幅: 800mm (32")
 ベルト仕様: 山形EP400、3層
 作用角: 24°
 油圧で折りたたみ

⑤ スクリーンボックス

フリップフローデッキが2つ(それぞれ5,9 m x 1,53 m (20' x 5'))
 フリップフローによって高い加速度が得られるため、扱いの難しい材料であっても高度なスクリーニングが可能
 スクリーン角度18°
 スクリーンの両側および先端のアクセスキャットウォークは垂鉛めっき加工
 全体のスクリーニング面積: 18.5m² (200ft²)

⑥ アンダーサイズコンベア

ベルトの幅: 1.2m (48")
 作用角: 可変25° (最大)
 速度: 92 mpm (302'/分)
 標準荷下ろし高: 4.86m (15' 95")
 貯蔵容積: 260m³ (340yd³)



T-LINKテレマティクス

T-Linkテレマティクスのハードウェアとソフトウェア、そして7年間の無料データサブスクリプションが標準で装備されています。

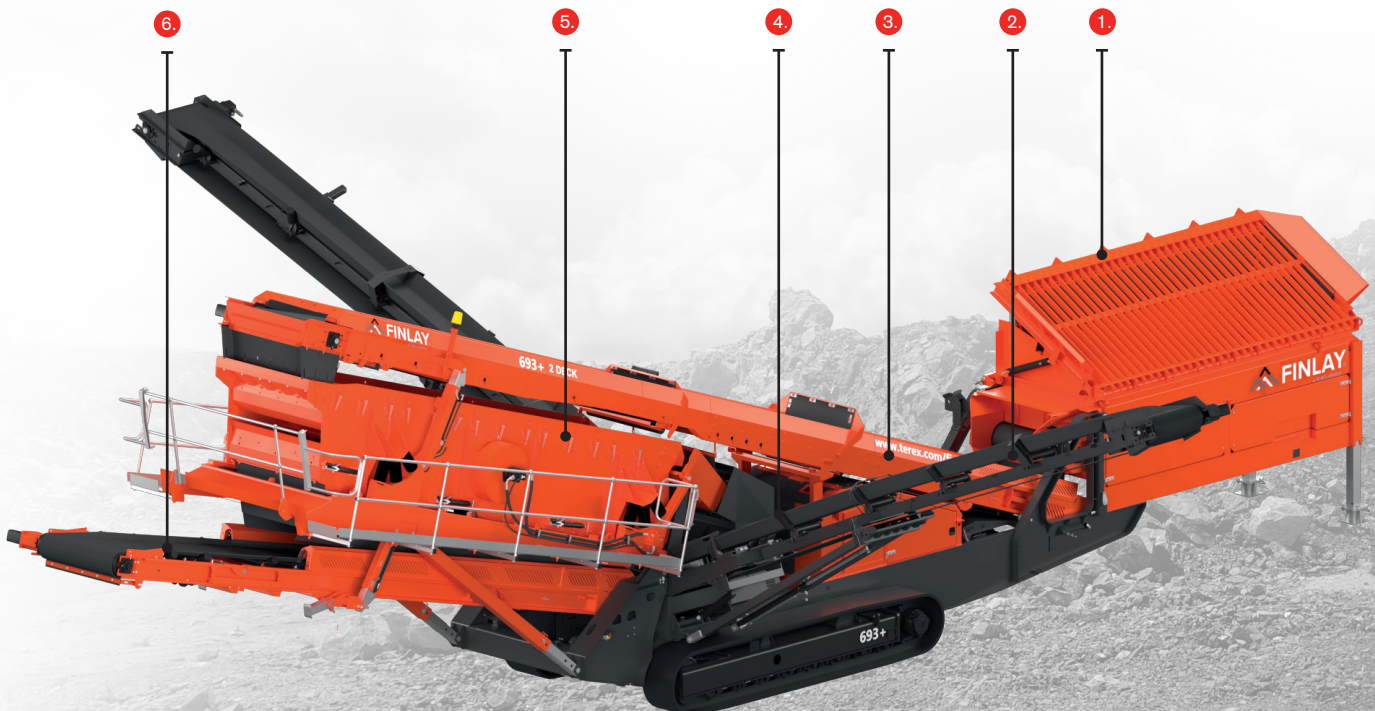



The material in this document is for information only and is subject to change without notice.

Finlay® assumes no liability resulting from errors or omissions in this document, or from the use of the information contained herein.

Due to continual product development we reserve the right to change specifications without notice. Product performance figures given in this brochure are for guidance purposes only, this information does not constitute an expressed or implied warranty or guarantee, but shows test examples. These results will vary depending on application. Photographs are for illustrative purposes only; some or all of the machines in the illustrations may be fitted with optional extras. Please check with your Dealer for details on optional extras.

Published and Printed in 2022

www.terex.com/finlay

E: sales@terexfinlay.com

T: +44 28 82 418 700

