

883+

高荷重スクリーン



しっかりとした財産, 有望な未来

 **FINLAY**®
A TEREX BRAND

883+

高荷重スクリーン



高性能のFinlay® 883は、一次破碎後用または一次選別として使用できます。碎石、採鉱、解体、表土、リサイクル、砂、砂利、石炭、骨材などの用途に適しています。このプラントは1時間あたり最大500トンの処理能力があり、自走式クラッシャーまたはバックホーによる投入が可能です。

特徴:

- 頑丈なスクリーンボックスにより、Boforバー、スピードハーブ、織網、パンチプレート、カスケードフィンガーを装備できます。
- 4.8m x 1.5m (16' x 5') 上部デッキスクリーンおよび3.65m x 1.5m (12' x 5') 下部デッキスクリーン付きモジュール設定スクリーンボックス スクリーンボックス角度は13° ~19° の範囲で油圧による調整が可能です。
- スクリーンボックスの排出口部、油圧により500mm上昇させることが可能、網に効率的かつ容易にアクセスして交換出来ます。
- すべてのコンベアは油圧による角度調整が可能です。

輸送寸法

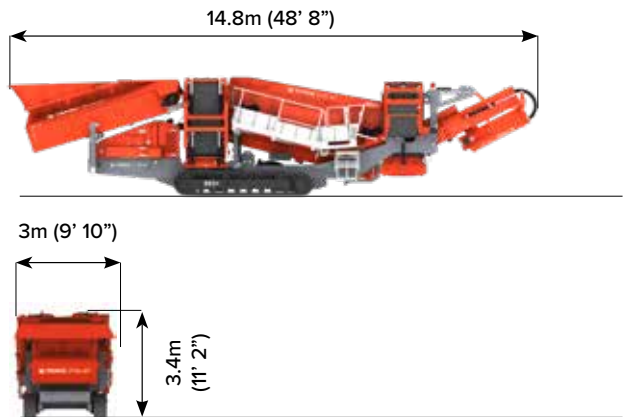

作業寸法

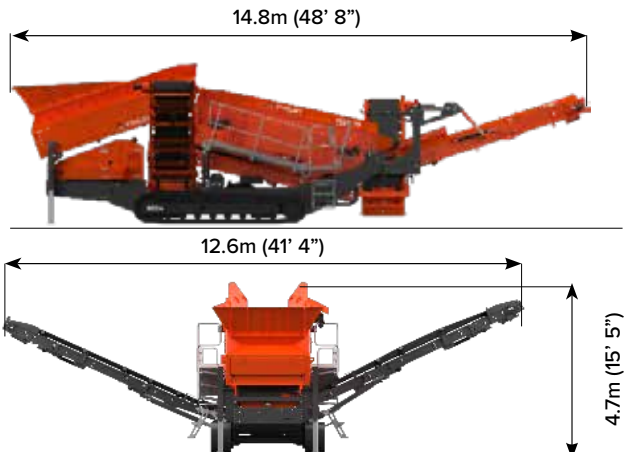

輸送時寸法: 31,000KG (68,340LBS)
(標準的な機械構成)

① ホッパー／フィーダー

ホッパー容量: 7m³ (9.16yd³)
 投入高さ: 3.69m (12' 1")
 投入幅: 2.6m (8' 7")

② スクリーンボックス

トップデッキ 4.8m x 1.53m (16フィート x 5フィート)
 ボトムデッキ 4.8m x 1.53m (16フィート x 5フィート)
 スクリーンの角度: 13° ~ 19°、油圧で調整可能
 スクリーンの総面積 14.4m² (155ft²)

③ ミッドグレードコンベア

ベルト幅: 800mm (32インチ)
 作業角度: 最大22° - 26°
 標準排出高さ: 最大3.4m (11フィート2インチ)
 ストックパイル容量: 最大58m³ (76yd³)
 オプションのテレスコピックセクション
 拡張排出高さ: 4.1m (13フィート5インチ)
 ストック容量: 102.5m³ (134.1yd³)

④ アンダーキャリッジ

シュー幅: 400mm (16インチ)
 傾斜角度: 24.8度
 レーキングアングル: 11° (最小)

⑤ ファインズコンベヤ

ベルト幅: 900mm (36インチ)
 標準排出高さ: 4m (13フィート1インチ) 以下
 ストックパイル容量: 最大95m³ (124yd³)
 オプションの伸縮部
 拡張排出高さ: 4.8m (15' 9")
 ストックパイル容量: 164.5m³ (215yd³)

⑥ オーバーサイズコンベア

ベルト幅: 1.2m (48インチ)
 作業角度: 18° ~ 24°、油圧調整式
 搬出高さ: 3.6m (11フィート10インチ)
 ストックパイル容量: 最大70m³ (91yd³)



T-LINKテレマティクス

T-Linkテレマティクスのハードウェアとソフトウェア、そして7年間の無料データサブスクリプションが標準で装備されています。

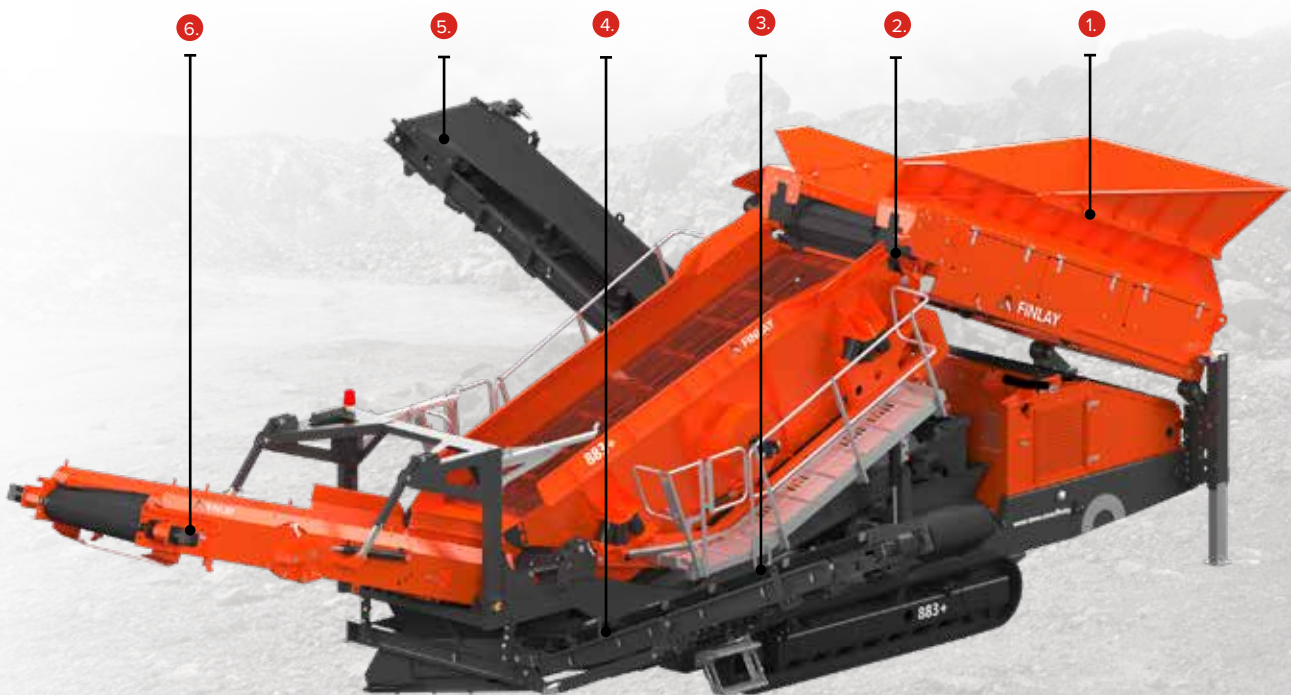

CIRCULAR
ECONOMY

HYBRID
TECHNOLOGY

HVO
COMPATIBLE

MULTI-
FUNCTIONALITY

TRIPLE
SHAFT



The material in this document is for information only and is subject to change without notice.

Finlay® assumes no liability resulting from errors or omissions in this document, or from the use of the information contained herein.

Due to continual product development we reserve the right to change specifications without notice. Product performance figures given in this brochure are for guidance purposes only, this information does not constitute an expressed or implied warranty or guarantee, but shows test examples. These results will vary depending on application. Photographs are for illustrative purposes only; some or all of the machines in the illustrations may be fitted with optional extras. Please check with your Dealer for details on optional extras.

Published and Printed in 2022

www.terex.com/finlay

E: sales@terexfinlay.com

T: +44 28 82 418 700

