

スカルパー



しっかりとした財産, 有望な未来

# 883+

PROGRESS THROUGH DIVERSITY  
**SPALECK** since 1869  
conveying and separation technology

## スカルパー



新しい Finlay® 883 Spaleckは、最高度の移動式スクリーニングおよび選別テクノロジーです。スクリーンの中心になっているのは、Flip-Flow-Screen Elasticaを備えた、ドイツで設計、構築された2デッキの高性能廃棄物リサイクルスクリーンです。ユニークなステップ式上部デッキ設計と、下部デッキには最先端のFlip-Flowテクノロジーを備えた883 Spaleckは、比類ない性能を誇ります。処理能力と各種用途に対する柔軟性を持つ883 Spaleckは、リサイクル材料の処理と選別を行う唯一のオールインワン移動式ソリューションです。処理可能な材料には、焼却灰、シュレッダー後の細かい破片と粗い破片、スクラップ金属、電子機器スクラップ、C&D、C&I、大型廃棄物、堆肥、プラスチック片、バイオマス、表土などがあります。

### 特徴:

- ▶ 実証済みの3DおよびFlip-Flowテクノロジーによって、上部と下部いずれのデッキでもほとんど詰まりが発生しません。
- ▶ 3Dスクリーニング区画によって正確なスクリーニングがなされ、大きな破片が中間サイズの破片に混入することがありません。
- ▶ Flip-Flowスクリーンにはねじを使用しないスクリーンマットが取り付けられており、不要なクリーニングが行われず、メンテナンス時間が短縮されます。
- ▶ スクリーンボックスの荷下ろし先端は、油圧により500mmまで上昇させることで、メディアの効率的なアクセスと交換が容易になります。

### 輸送寸法

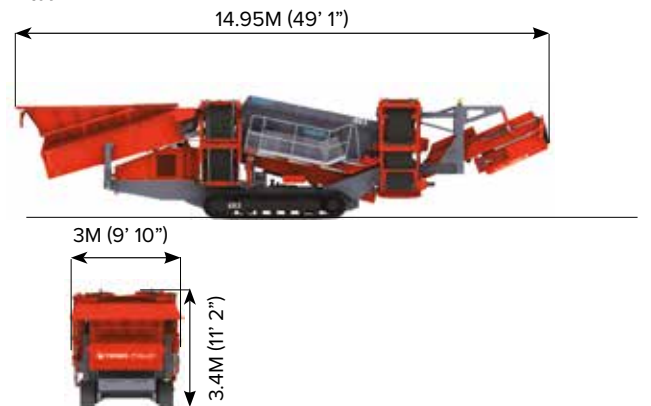

### 作業寸法

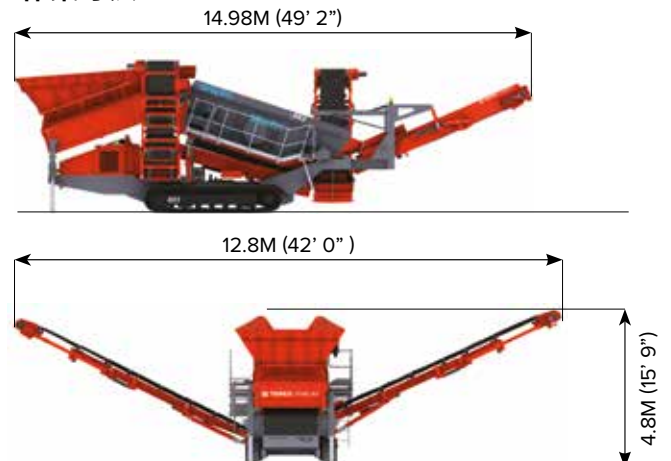

### 輸送時寸法:

30,500KG (67,240LBS)  
(標準的なマシン構成での試算)

\* 伸縮式サイドコンベアオプションの表示

### ① ホッパー／フィーダー

ホッパー容量: 7m<sup>3</sup> (9.16yd<sup>3</sup>)

投入高さ: 3.69m (12' 1")

投入幅: 2.6m (8' 7")

駆動方式 油圧式可変速度

エプロンフィーダーは耐摩耗性のスチール製で、広い開口部を持っています。

### ② 足回り

シュー幅: 400mm (16インチ)

スプロケットセンター: 3.28m (10フィート9インチ)

速度: 0.8kph

勾配能力: 24.8度

レーキングアングル: 12° 以上

### ③ スクリーンボックス

トップデッキ 4.8m x 1.53m (16フィート x 5フィート)

ボトムデッキ 4.8m x 1.53m (16フィート x 5フィート)

3Dパンチプレート トップデッキ

フリップ・フロー技術を採用したボトムデッキ

スクリーンボックスは油圧式で13° ~ 19° の角度に調整可能



### T-LINKテレマティクス

T-Linkテレマティクスのハードウェアとソフトウェア、そして7年間の無料データサブスクリプションが標準で装備されています。

### ④ ファイン・コンベヤー

ベルト幅: 900mm (36インチ)

作業角度: 24° ~ 28

標準排出高さ: 最大4m (13フィート1インチ)

ストックパイル容量: 最大95m<sup>3</sup> (124yd<sup>3</sup>)

オプションのテレスコピックセクション

拡張排出高さ: 4.8m (15フィート9インチ)

積み込み容量: 164.48m<sup>3</sup> (215.14yd<sup>3</sup>)

### ⑤ ミッドグレードコンベア

ベルト幅: 800mm (32インチ)

作業角度: 22° ~ 26

速度: 可変速度 最大ベルト速度120m/分 (394フィート/分)

標準排出高さ: 最大3.4m (11フィート2インチ)

ストックパイル容量: 最大58m<sup>3</sup> (76yd<sup>3</sup>)

オプションのテレスコピックセクション

拡張排出高さ: 4.1m (13フィート5インチ)

ストック容量: 102.5m<sup>3</sup> (134.1yd<sup>3</sup>)

### ⑥ オーバーサイズコンベア

ベルト幅: 1.2m (48インチ)

作業角度: 18° ~ 24°、油圧調整式

速度 可変速度、最大ベルト速度50 m/min

搬出高さ: 3.6m (11フィート10インチ)

ストックパイル容量: 最大70m<sup>3</sup> (91yd<sup>3</sup>)





The material in this document is for information only and is subject to change without notice.

Finlay® assumes no liability resulting from errors or omissions in this document, or from the use of the information contained herein.

Due to continual product development we reserve the right to change specifications without notice. Product performance figures given in this brochure are for guidance purposes only, this information does not constitute an expressed or implied warranty or guarantee, but shows test examples. These results will vary depending on application. Photographs are for illustrative purposes only; some or all of the machines in the illustrations may be fitted with optional extras. Please check with your Dealer for details on optional extras.

Published and Printed in 2022

[www.terex.com/finlay](http://www.terex.com/finlay)

E: [sales@terexfinlay.com](mailto:sales@terexfinlay.com)

T: +44 28 82 418 700

