

# C-1540P

コンクラッシャー



しっかりとした財産, 有望な未来

 **FINLAY**<sup>®</sup>  
A TEREX BRAND

# C-1540P

コーンクラッシャー



Finlay® C-1540自走式コーンクラッシャーは、砂利や鉾石の採掘用途に関して確かな実績があります。

この効率的で生産性の高い機械は、ダイレクト可変油圧駆動、自動詰まり除去機能および完全油圧セット調整機構を装備した、定評のある Terex® 1000コーンクラッシャーを搭載しています。

Finlay® C-1540は、被破碎物中の微細分が破碎室に送られる前にバイパスする、プレスクリーンモジュールをオプション装備できます。

大型ホッパー／フィーダーは自動金属検出および排出システムを装備しており、排出シュートを經由して金属混入物を除去することによってコーンを保護し、休止時間を削減します。

さらなる利点として、素早いセットアップ、メンテナンスのしやすさ、大きな破碎比、高い破碎能力および最新式電子制御システムなどがあります。

## 特徴:

- ▶ 可変速制御装置を装備したダイレクト油圧コーン駆動は効率的な生産を行い、様々な用途に応じます。
- ▶ オプションのプレスクリーンモジュールは、原料中の微細分がコーン内に入り込む前にバイパスすることで、生産性を最大限に高め、破碎室の摩耗を軽減します。
- ▶ 「自動停止」機能を装備したフィードベルトの金属検出システムはコーンを混入金属から保護し、排出システムにより機械から混入物を除去します。

## 輸送寸法

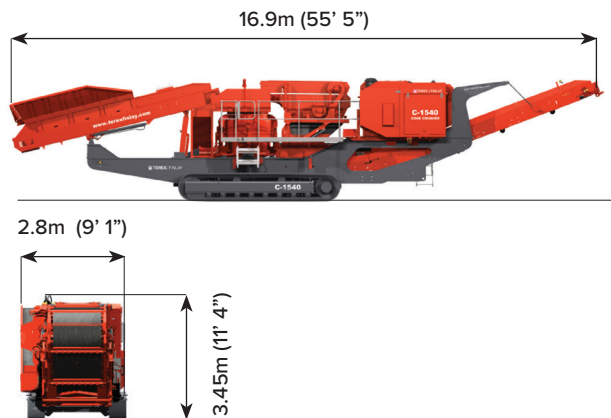

## 作業寸法

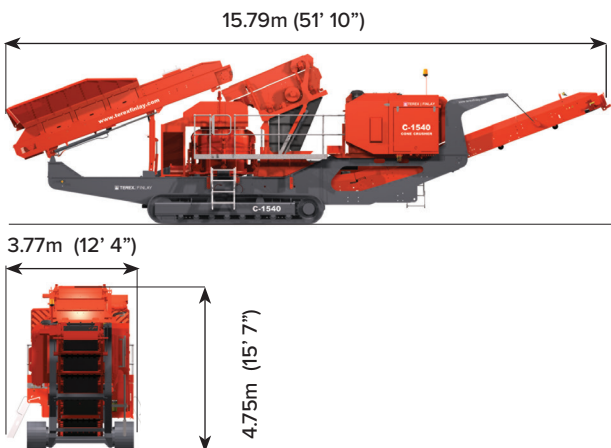

輸送時寸法: 40,220kg (88,670lbs)  
(オプションのプレスクリーン付き)



### ① ホッパー／フィーダー

ホッパー容量:5m<sup>3</sup>(6.5yd<sup>3</sup>)  
 後部の幅:2.45m (8')  
 ベルト幅:1.05m (42")  
 作業角度:24° (プレスクリンフィード)、21° (ダイレクトフィード)  
 補助クラッシャー投入用のドロップダウン式リアドア  
 フィードコンベアへの衝撃荷重を軽減するクラッシュバーを装備

### ② メタルパージシュート

自動停止機能具备了たフィーダーベルト上の金属検出システムは、コーンをトランペットメタルから保護し、パージシステムは機械から汚染物質を除去します。

### ③ コーンチャンバー

テレックス社製 1000mm(40インチ)コーンチャンバー  
 コーンカウンターシャフト速度範囲:840~940rpm  
 高品質な骨材を生産するための5つのコーンヘッド速度制御設定  
 モニタリングシステムによる「オンザフライ」油圧式調整可能なクローズドサイド設定

### ④ アンダーキャリッジ

シュー幅:500mm(20インチ)  
 トラッキングスピード:1.1km/h  
 走破性:25

### ⑤ プレスクリンシステム

トップデッキ 1.83m x 1.22m (6フィート x 4フィート)  
 プレ・スクリーン・モジュールは、コーン・チャンバーに入る前にできるだけ多くの細かい材料を取り除くことで、コーンからの生産量を最大化します。これにより、コーンチャンバー内の摩耗を減らすことができます。

### ⑥ メインコンベヤー

ベルト:900mm (36")  
 排出高さ: 3.3m (10フィート10インチ)  
 フィードポイントにインパクトバーと耐摩耗性ライナーを装備  
 ダストサプレッション:標準でホースとスプレーバーを装備(ポンプは付属していません)  
 標準ストックパイル容量:53.5m<sup>3</sup> (70yds<sup>3</sup>) 40度

### T-LINK<sup>TM</sup> テレマティクス

T-Linkテレマティクスのハードウェアとソフトウェア、そして7年間の無料データサブスクリプションが標準で装備されています。

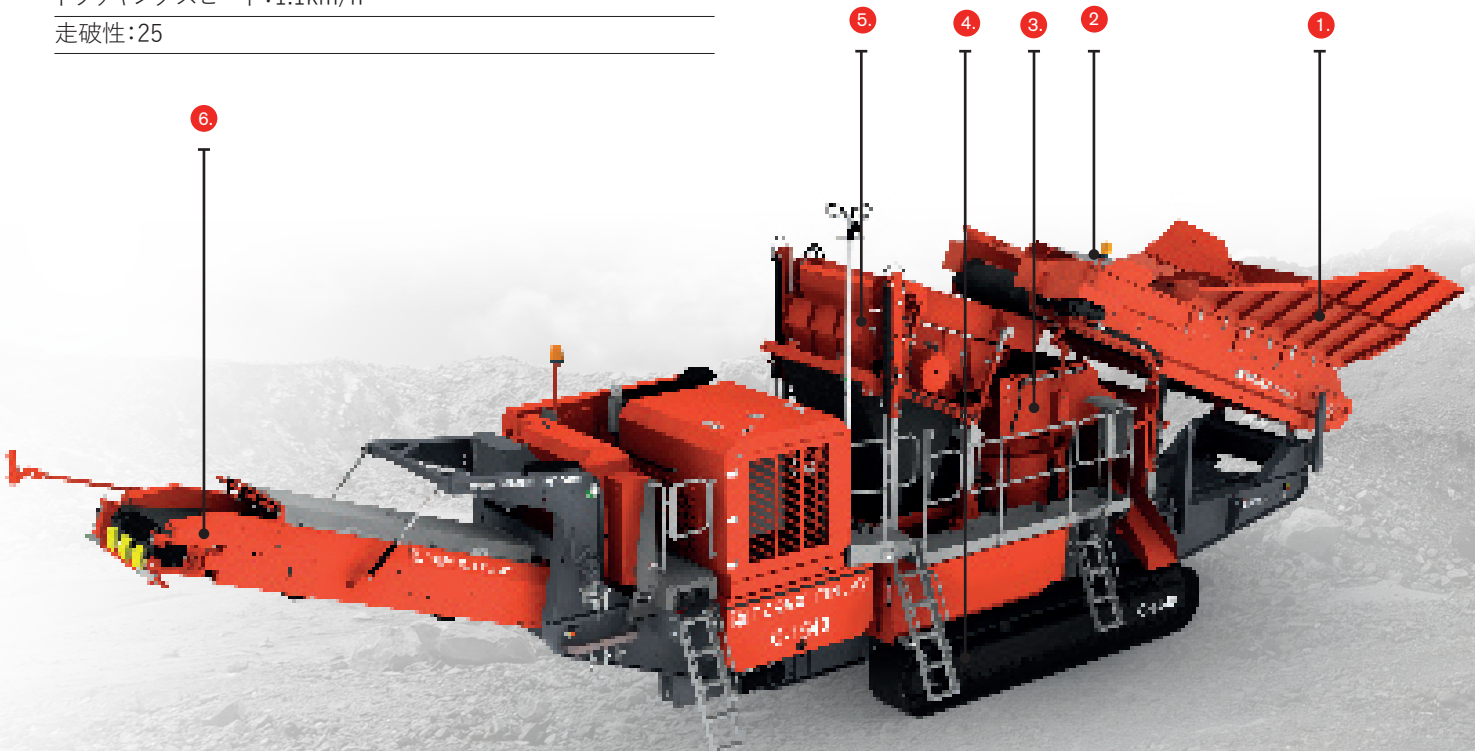



The material in this document is for information only and is subject to change without notice.

Finlay® assumes no liability resulting from errors or omissions in this document, or from the use of the information contained herein.

Due to continual product development we reserve the right to change specifications without notice. Product performance figures given in this brochure are for guidance purposes only, this information does not constitute an expressed or implied warranty or guarantee, but shows test examples. These results will vary depending on application. Photographs are for illustrative purposes only; some or all of the machines in the illustrations may be fitted with optional extras. Please check with your Dealer for details on optional extras.

Published and Printed in 2022

[www.terex.com/finlay](http://www.terex.com/finlay)

E: [sales@terexfinlay.com](mailto:sales@terexfinlay.com)

T: +44 28 82 418 700

