

C-1540RS

コンクラッシャー



しっかりとした財産, 有望な未来

 **FINLAY**[®]
A TEREX BRAND

C-1540RS

コーンクラッシャー



Finlay® C-1540RS自走式コーンクラッシャーは、砂利や鉞石採掘の用途において、本機1台で破碎と選別の機能を有しています。画期的な機側リターンシステムと取り外し可能なスクリーンを装備しています。原料の閉回路運転が不要な場合、装置を持ち上げなくてもスクリーンとファインコンベアを素早く取り外せます。

Terex Finlay C-1540RSはオプションとしてプレスクリーンモジュールの併用が可能で、これによってアンダーサイズの原料が破碎室に送られる前に除去でき、ライナーの摩耗およびランニングコストを最低限に抑え、生産性を向上させます。大型ホッパー／フィーダーは自動金属検出および排出システムを装備しており、金属混入物をフィードベルトから除去することによってコーンを保護し、休止時間を削減します。

特徴:

- 取り外し可能な3.66m x 1.52m (12' x 5') 2段スクリーンはオーバーサイズの原料を機側リターンコンベアを経由してクラッシャーに戻します。
- 素早く簡単な取り外しが可能なスクリーンとアンダーサイズコンベアは、開回路運転を用途としています。
- オプションのスタッピングコンベアと下部デッキスクリーンを装備すれば2種類目の製品が選別されます。

輸送寸法

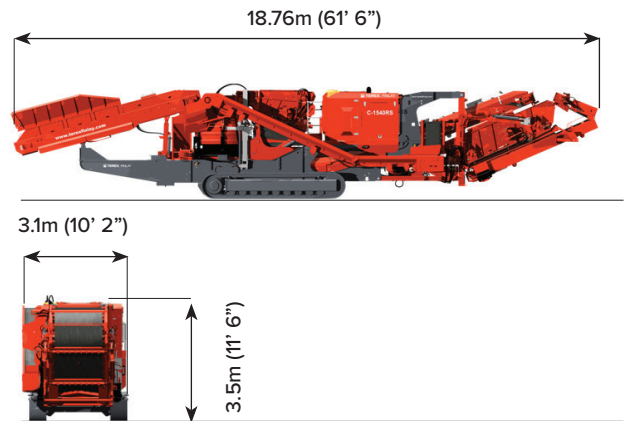

作業寸法

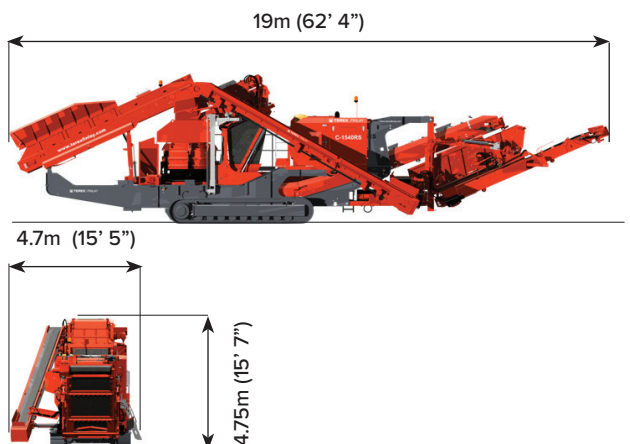

輸送時寸法:

51,120kg (112,700lbs) (オプションのプレスクリーン、中級機搬送コンベア、中級機ストックパイルコンベア付き)

① ホッパー／フィーダー

ホッパー容量: 5m³ (6.5yd³)

後部のホッパー幅: 2.45m (8フィート)

オプションのホッパーエクステンションを装着した場合の後部のホッパー幅: 3.7m (12' 2")

作業角度: 24° (プリスクリーンフィード)、21° (ダイレクトフィード)

補助クラッシャーフィード用のドロップダウンリアドア

フィードコンベアへの衝撃荷重を軽減するクラッシュバーを装備

② プレスクリーンシステム

トップデッキ 1.83m x 1.22m (6フィート x 4フィート)

プレ・スクリーン・モジュールは、コーン・チャンバーに入る前にできるだけ多くの細かい材料を取り除くことで、コーンからの生産量を最大化します。これにより、コーンチャンバー内の摩耗を減らすことができます。

③ コーンチャンバー

テレックス社製1000mm (40インチ) コーン・チャンバー

高品質の骨材を生産するための可変速度制御設定

モニタリングシステムによる「オンザフライ」油圧式調整可能なクローズドサイド設定

④ アンダーキャリッジ

シュー幅: 500mm (20インチ)

トラッキングスピード: 0.9km/h

走破性: 25

⑤ スクリーンボックス

素早く簡単に着脱可能なスクリーンと開回路破砕用の微粉末コンベヤです。

オプションのスタッキングコンベアと、オプションのローワーデッキスクリーンを併用することで、2ndスペックの製品を作ることができます。

トップデッキ: 3.66m x 1.53m (12' x 5')

ボトムデッキ: 3.05m x 1.53m (10' x 5')

スクリーンの総面積: 10.1m² (110ft²)。

スクリーンアングル: 19° ~ 22°

⑥ ファイン・コンベヤー

ベルト幅: 1.4m (55インチ)

作業角度: 19° ~ 22°

油圧式で折りたたんで持ち運び可能

排出高さ: 3.0m (9フィート10インチ)

ストックパイル容量: 44.3m³ (58yd³) @ 40度

⑦ リサーキュレーションコンベヤ

ベルト幅: 500mm (20インチ)

ベルトの仕様 シェブロン

作業角度: 30°

油圧式で折りたたんで持ち運び可能



T-LINKテレマティクス

T-Linkテレマティクスのハードウェアとソフトウェア、そして7年間の無料データサブスクリプションが標準で装備されています。





The material in this document is for information only and is subject to change without notice.

Finlay® assumes no liability resulting from errors or omissions in this document, or from the use of the information contained herein.

Due to continual product development we reserve the right to change specifications without notice. Product performance figures given in this brochure are for guidance purposes only, this information does not constitute an expressed or implied warranty or guarantee, but shows test examples. These results will vary depending on application. Photographs are for illustrative purposes only; some or all of the machines in the illustrations may be fitted with optional extras. Please check with your Dealer for details on optional extras.

Published and Printed in 2022

www.terex.com/finlay

E: sales@terexfinlay.com

T: +44 28 82 418 700

