

J-1170AS

ジョークラッシャー



しっかりとした財産, 有望な未来

 **FINLAY**[®]
A TEREX BRAND

J-1170AS

ジョークラッシャー



J-1170ASジョークラッシャーは、破碎プラントとスクリーニングプラントの2役が1台の機械でこなせます。この大胆な機械は、着脱式オンボードサイジングスクリーンを特徴の1つとしています。この機械の心臓部は、高容量かつ高い粉砕比を持つ、堅牢で油圧駆動式のTerex製ジョーチャンバーです。このジョーチャンバーは、油圧式排出チャンバーオプションを用いることで、採石専用としても建設解体破片処理専用としてもセットアップできます。J-1170ASは、高荷重の可変速VGFおよび一体型プレススクリーンを搭載し、採石、採鉱、解体、リサイクルにおいて優れた生産スループットを提供します。

特徴:

- ▶ オンボードアフタースクリーンによって粒度の安定した粉砕産物が得られるため、ほかに機械は不要。
- ▶ アフタースクリーンシステムは、短時間で取り外せるので、標準ユニットとして使用可能。そのため幅広い用途に融通が利きます。
- ▶ 自動可変速VGFは、破碎チャンバーの継続的なチョークフリーディングを可能にし、生産量を最適化します。
- ▶ 高出力油圧駆動により、正確なチャンバー制御と後退機能を確保し、詰まりを取り除いて解体とリサイクル用途で役立ちます。
- ▶ CSSIは、油圧アシストで調整できるため、停止時間が最短で済むうえに短時間での調整が可能。

輸送寸法

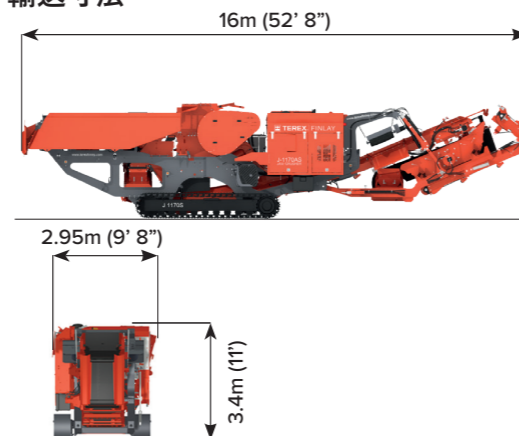

作業寸法

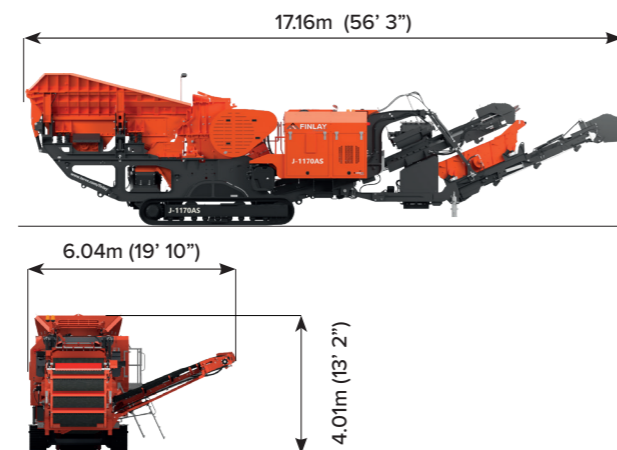

輸送時寸法: *

54,600kg (120,372lbs) (HAチャンバー、VGF、単極磁石、バイパスコンベア、アフタースクリーンシステム付き) その他のオプションもあります。

1 ホッパー/フィーダー

ホッパー容量: 9m³ (11.7yd³)
投入高さ: 4.01m (13フィート2インチ)
後方の投入幅: 2.4m (7フィート10インチ)
ホッパーエクステンション(オプション): 11m³ (14.4yd³)

2 バイパス・コンベア(オプション)

ベルト幅: 650mm (26")
搬出高さ: 2.9m (9フィート6インチ)
油圧式で折りたたんで運搬可能
ストックパイル容量: 36.3m³ (47.5yds³) @ 40度

3 ジョーチャンバー

テレックス社製 1100mm x 700mm (44" x 28") チャンバー シングルグルジョークラッシャー
ジョーの下のクリアランス 520mm (20.5インチ)
油圧式デフレクタープレート(オプション)
油圧アシスト式クローズドサイドセッティング(標準)

4 プラットフォーム

キャットウォークでジョーチャンバーの左側と後側、およびエンジンエンクロージャの両側にアクセス可能
キャットウォークは完全に亜鉛メッキされています。

5 足回り

シュー幅: 500mm (20インチ)
ソフトスタート付き2速トラッキング
グレードアップ機能: 25



T-LINKテレマティクス

T-Linkテレマティクスのハードウェアとソフトウェア、そして7年間の無料データサブスクリプションが標準で装備されています。

6 メインコンベア

ベルト幅: 1m (40")
作業角度: 23
速度: 公称100 m/min
完全にトンネル化された下部セクション
ヘッドドラムのハイスペックスクレーパー

7 オーバーサイズ・トランスファー・コンベヤー

ベルト幅: 650mm (26")
作業角度: 23度
油圧式で折りたたんで運搬可能
排出高さ: 2.8m (9' 2")
ストックパイル容量: 32.6m³ (42.6yds³) @ 40° の場合

8 アフタースクリーン

シングルデッキ 2.44m x 1.53m (8フィート x 5フィート)
駆動方式: 油圧式、ヘビーデューティーベアリング
スクリーン角度: 23度
スクリーンは水平に下げることができ、メッシュの交換や一般的なサービスに利用可能
スクリーンの総面積 3.7m² (40ft²)

9 ファインコンベア

ベルト幅: 1.4m (55")
作業角度: 23度
油圧式で折りたたんで持ち運び可能
搬出高さ: 2.8m (9フィート2インチ)

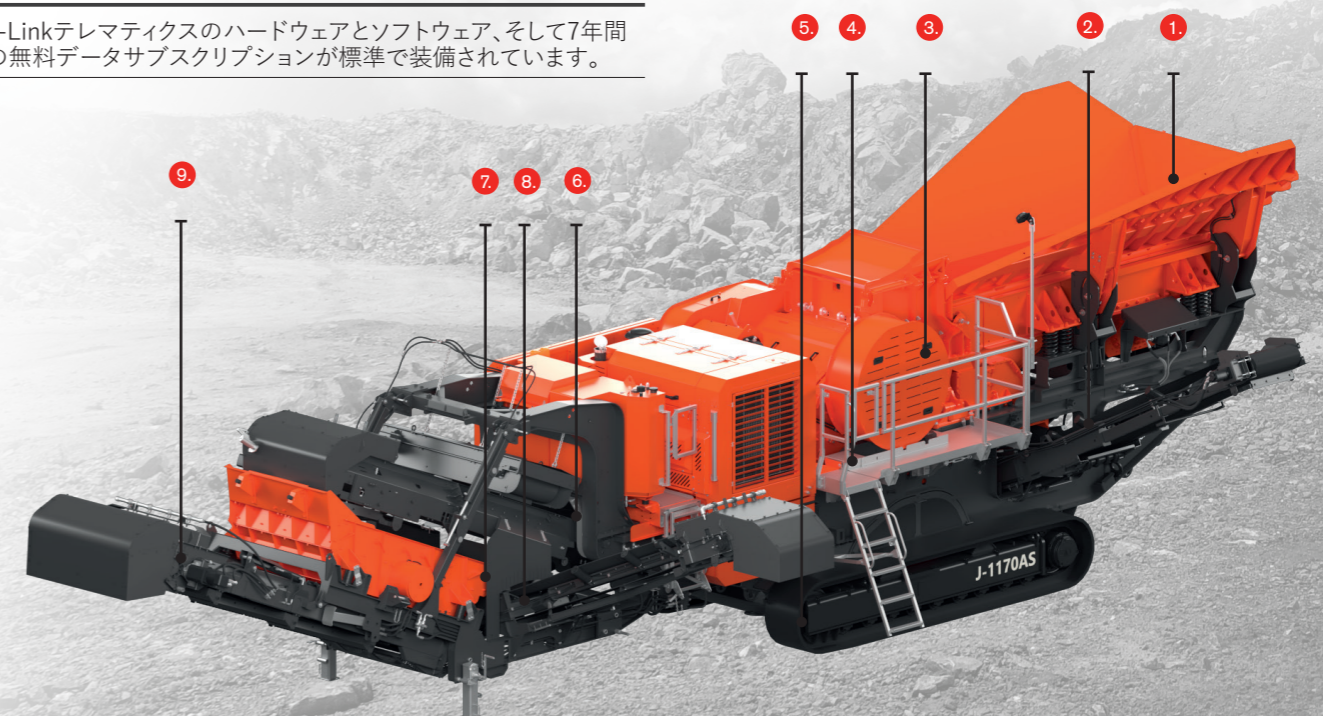



The material in this document is for information only and is subject to change without notice.

Finlay® assumes no liability resulting from errors or omissions in this document, or from the use of the information contained herein.

Due to continual product development we reserve the right to change specifications without notice. Product performance figures given in this brochure are for guidance purposes only, this information does not constitute an expressed or implied warranty or guarantee, but shows test examples. These results will vary depending on application. Photographs are for illustrative purposes only; some or all of the machines in the illustrations may be fitted with optional extras. Please check with your Dealer for details on optional extras.

Published and Printed in 2022

www.terex.com/finlay

E: sales@terexfinlay.com

T: +44 28 82 418 700

